



## **O PEQUENO CORETO**

*Proposta a Concurso*

**ALTO MINHO STORYTELLING**

**Novas Ideias, Novos Talentos**

2018/ 2019

## Preponente / Responsável pelo projeto: José António Peixoto Amorim Nota Biográfica

Nasceu a 4 de Março de 1994, em Viana do Castelo, Portugal. A sua infância foi passada em Alvarães tendo concluído os estudos secundários na ESSMM no curso de artes visuais. Inicia a sua vida académica na ESAP como estudante de arquitectura transferindo-se mais tarde para a FAUP. Depois de se licenciar, prosseguiu o seu percurso como estudante, em Paris, na ENSAPLV num programa de intercâmbio. Colaborador no escritório Herzog & de Meuron, em Basileia, volta ao Porto para iniciar a sua dissertação de mestrado na FAUP.

Grupo de projeto: José Amorim e Marta Moreira



## O PEQUENO CORETO

*Proposta*



No monte



No jardim



Na praça



No rio



Na praceta





Na noite

## Uma (pequena) casa-coreto para o Alto Minho

O pequeno coreto azul é um objeto na paisagem. O Alto Minho é de todas as cores e de todas as escalas e a qualquer lugar pertence o pequeno coreto. Pertence ao monte e ao rio, à calçada da praça e à estrada de terra batida, ao pequeno lago e ao pequeno largo, junto à igreja ou logo depois do café, ao longo da avenida ou no jardim público, integra-se no casario mas também na montanha. O pequeno coreto é filho de todos os coretos que polvilham o Alto Minho, um ponto no território que não tem frente mas antes que se vira para todos os que se queiram juntar. O coreto é sinal de vida comunitária, vida no espaço público e vida para todos - todas as idades, todas as condições, todos os gostos. No coreto cabem as tradições do Alto Minho mas também os novos movimentos contemporâneos e cabe, acima de tudo, a liberdade de expressar e partilhar. Este pequeno coreto representa a evolução: não é mais um objeto

fixo na cidade mas é sim um ponto que se move na paisagem, que vai onde faz falta, que se pode reproduzir e que funciona como âncora, um farol de referência na cidade, vila ou aldeia. É um íman que atrai movimento e vida, um abrigo para música, teatro, leitura, obras de arte, livros e tudo o mais que ali couber. Mais pequeno do que um coreto tradicional, procura anular a distância entre artista e público e oferece assim uma relação que se quer mais íntima entre as artes e as gentes. Conseguimos imaginar o pequeno coreto em digressão levando conteúdos diferentes, pelo território do Alto Minho: ora como espectador da vida quotidiana das povoações, ora como participante ativo em festas populares, festivais de música ou gastronómicos, sempre demonstrando que aquilo que une as gentes do Minho é uma cultura comum e que este objeto, representante dessa cultura, pertence assim em qualquer casa minhota.

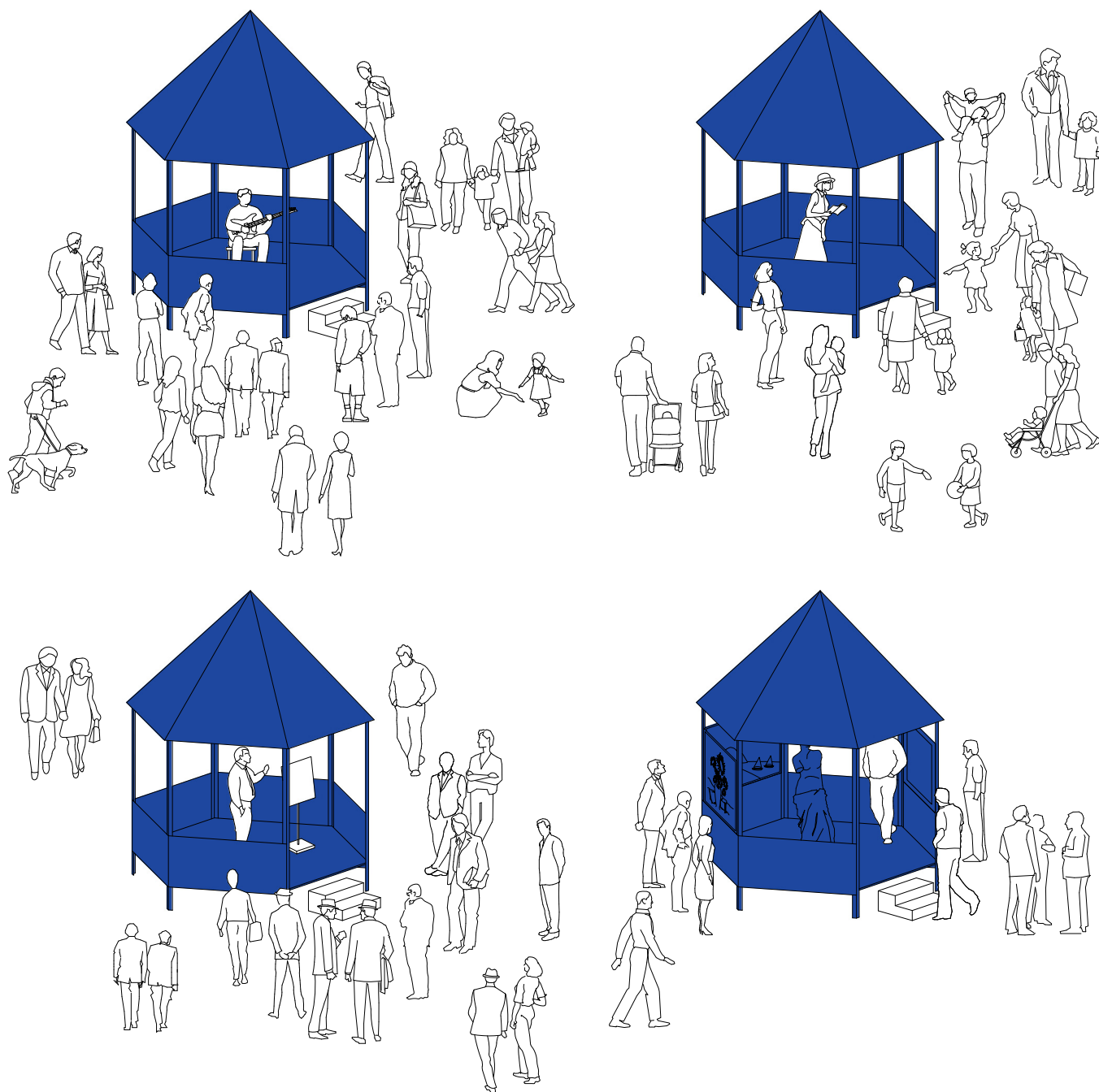

O Pequeno Coreto pode albergar várias funções que dinamizam o espaço público - concertos, peças de teatro, sessões de leitura, apresentações de empresas, exposições, biblioteca aberta, ou outras.



Alçado

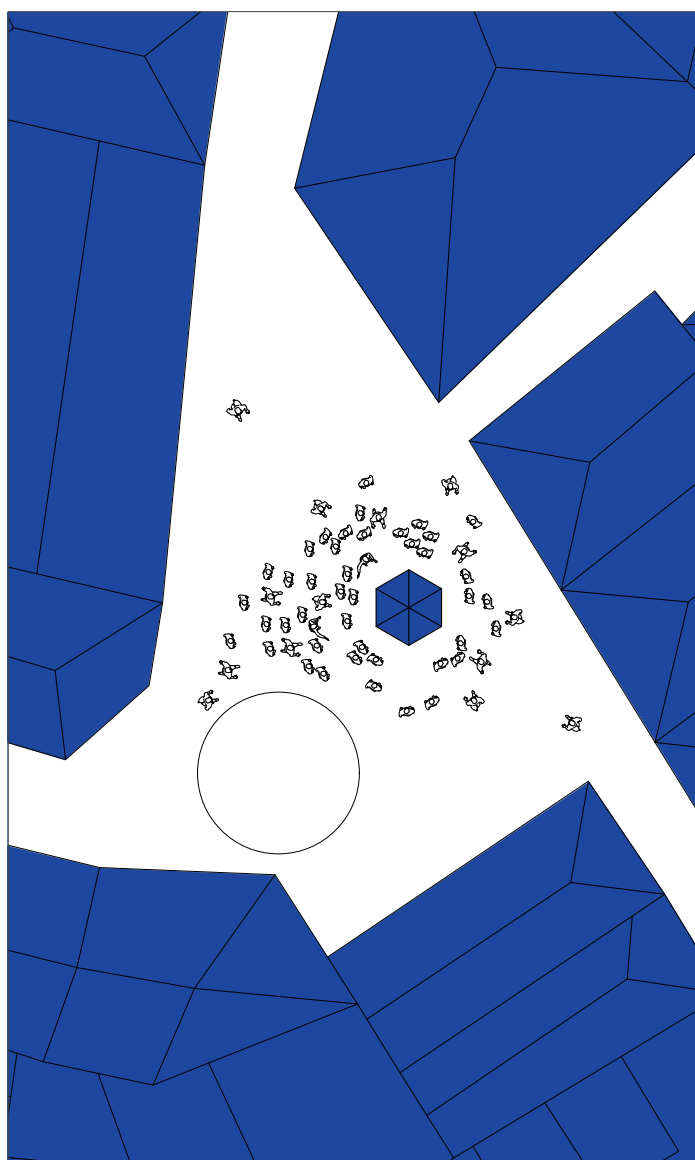

Desenho de implantação

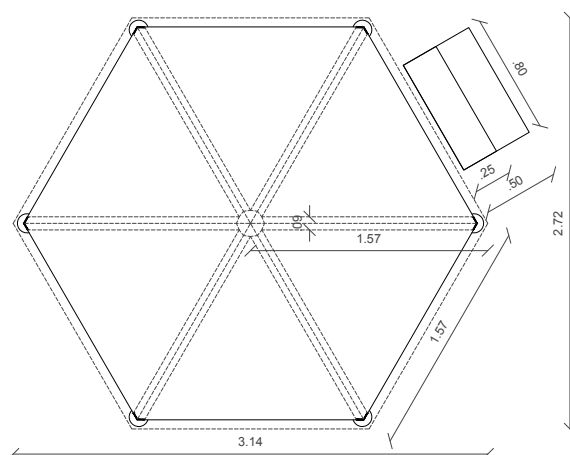
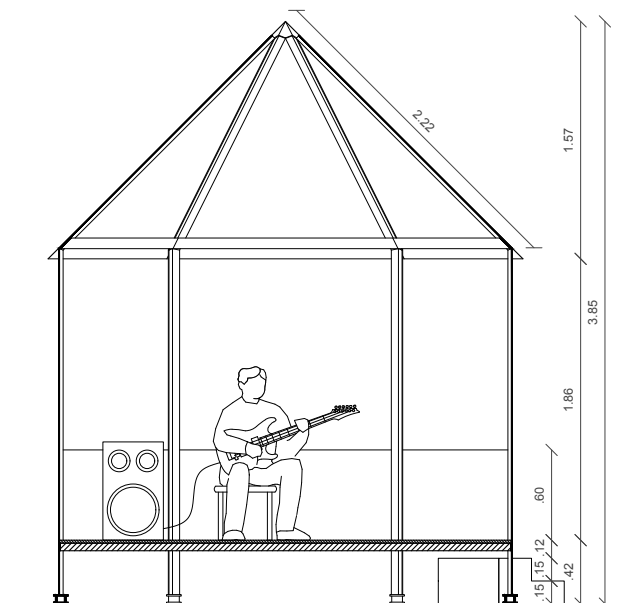

Corte e Planta, escala 1:50

## Construção e Orçamento

O coreto consiste numa construção metálica constituída por uma combinação de perfis metálicos estruturais e chapas metálicas que formam chão e cobertura. Ambos são pintados de azul klein. O tamanho das peças e simples lógica de montagem prevê o fácil manuseamento das mesmas e uma montagem de forma rápida e eficaz. A dimensão do objecto facilita também o seu transporte e reconstrução em vários espaços, exigindo apenas duas pessoas para o processo de transporte e montagem/desmontagem. Esta facilidade permite que ele possa

ser utilizado e reutilizado em vários lugares na região. Prevê-se a existência de seis pés metálicos reguláveis (a detalhar), o que permite estabilizar o objecto independentemente das circunstâncias do terreno. Como propomos também a possível utilização do coreto sobre a água, seria necessário no futuro estudar uma solução de plataforma flutuante.

Todos os detalhes construtivos do projecto poderão ser revistos antes da construção definitiva consoante as necessidades da entidade organizadora do concurso.



## LISTA DE QUANTIDADES E PREÇOS UNITÁRIOS

Obra: 0084.2019 - Projeto CIM - Alto Minho

Ref.:0084.2019

Página 4 de 4

Artigo	Designação dos Trabalhos	Quant.	Unit.	Pr.Unit.	Total
1.	Fornecimento, fabrico de estrutura metálica para coreto com dimensões 3,14 m x 2,72 m x 3,85 m em forma de hexágono para o projeto CIM - Alto Minho conforme desenho recebido. Considerou-se aço S 275 JR segundo a norma EN 10025-2 e a estrutura constituída por pilar/asna 2,3 m +2 m em cantoneira, piso em estrutura constituída por cantoneiras a fixar nos pilares revestido a chapa folha de oliveira 4/6 mm; Cobertura constituída por 6 módulos triangulares em chapa quinada de 1,5 mm, e guarda perimetral constituída por 6 módulos em chapa quinada de 2 mm com 0,66 m x 1,5 m. Considerou-se toda a estrutura fornecida em peças. Acabamento segundo esquema descrito abaixo.	1,00	vg	2 980,34	2 980,34
	Nota: O transporte está excluído, carregamento realizado nas instalações da Metaloviana.				
	Nota: A montagem está excluída.				
	Nota: Considerou-se toda a estrutura aparafusada.				
	Esquema de pintura considerado				
	- Decapagem SA 2,5;				
	- Aplicação de uma demão de Primário com 50 microns com cor Ral standard.				
	Exclusões:				
	Montagem				
	Transporte				
	Galvanização a quente				

Marcação CE:

A Metaloviana S.A. tem as suas estruturas certificadas segundo o referencial normativo EN1090-1.

A Metaloviana S.A. tem as caixilharias (Portas e Janelas) certificadas segundo o referencial normativo EN14351-1

Software PHC - Processado por programa certificado nº 0006/AT (20190126)-Este documento não serve de fatura

<b>Total:</b>	<b>2 980,34 €</b>
---------------	-------------------

METALOVIANA - Metalúrgica de Viana, S.A. - Zona Ind. Neiva - 2ª Fase - 4935-232 Neiva Cont.: 501349197

Tel.: 258350130 / Fax: 258350138/9/4 E-mail: dpa@metaloviana.pt Cap. Social: 7000000.00 Eur Mat. N°501349197 de Viana do Castelo

Mod. 055/DQAS.4





**METALOVIANA - Metalúrgica de Viana, S.A.**, com sede na zona industrial de Neiva - 2ª Fase, 4935-Neiva, contendo as autorizações e alvarás necessários à boa execução da empreitada em epígrafe, bem como certificação pela norma ISO 9001, obriga-se a executar a mesma pela quantia de, 2 980,34 €

#### **OBSERVAÇÕES:**

O regime da empreitada será por: Série de Preços

#### **1- ÂMBITOS DOS TRABALHOS**

A presente proposta refere-se prestação de serviços, Projeto CIM - Alto Minho conforme a vossa consulta, e tendo por base as listas de quantidades e os desenhos que nos foram enviados, considerando-se as quantidades por vós indicadas.

#### **2- DOCUMENTOS CONTRACTUAIS**

A nossa proposta foi elaborada de acordo com os seguintes documentos:  
Desenhos fornecidos pelo cliente

#### **3- CONDIÇÕES GERAIS**

Os nossos preços foram calculados com base nos documentos referidos no ponto 2, sendo que os mesmos deverão ser confirmados na presença dos desenhos finais de construção, e corrigidos caso surjam alterações que se considerem significativas.

As condições da nossa proposta são válidas para a adjudicação da totalidade dos trabalhos, conforme especificado. Caso tal não se verifique, a proposta fica sujeita a revisão.

Todas as paragens a que formos forçados por motivos alheios à METALOVIANA, e que sejam de responsabilidade de V.Exas, ou de qualquer outra entidade, decorrerão de vossa conta.

Os trabalhos de montagem serão executados em horário laboral de segunda a sexta-feira, podendo o mesmo ser alargado em caso de necessidade de cumprimento de Planeamento de Obra, por motivos de responsabilidade da METALOVIANA.

Caso se verifique a necessidade de alterar algum material, por imposição do dono de obra, tal dará lugar a um pagamento ou reembolso da diferença entre o valor previsto e o valor do novo material.

Os trabalhos serão executados de acordo com as boas regras de arte e da técnica, observando rigorosamente todos os pormenores indicados nos vossos desenhos e especificações.

Consideramos que, em caso de adjudicação nos será fornecido um ficheiro em suporte informático de todos os desenhos aprovados para execução.

O prazo de garantia dos trabalhos é de 5 anos.

#### **4- DEFINIÇÃO DOS TRABALHOS**

Os Trabalhos e obrigações a cargo da METALOVIANA são os seguintes:

- Fornecimento dos materiais necessários à fabricação de(a)

Estrutura Metalica  
nas qualidades especificadas.



- Tratamento Superficial das estruturas metálicas de acordo com o seguinte esquema:  
(Descrito no mapa de custos)

- Controlo de qualidade seguindo o P.I.E. em vigor na METALOVIANA para fabrico e montagem, garantindo todos os requisitos enunciados nas especificações técnicas (Desenhos e/ ou Caderno Encargos) por vós fornecidos e na falta destes elementos consideramos o PIE da METALOVIANA

- Fornecimento dos certificados de qualidade de todos os materiais empregues nos trabalhos;

- Fornecimento de Estrutura Metalica

Direcção e coordenação de todos os nossos trabalhos;

Fornecimento de mão de Obra e ferramentas necessárias à boa execução dos trabalhos;

Seguros, assistência e segurança do pessoal;

Reforço e medidas necessárias para redução de eventuais atrasos no andamento dos trabalhos que lhe seja exigível.

#### 5- EXCLUSÕES

Consideram-se excluídos da nossa proposta os seguintes aspectos:

Descrito no mapa de custo;

#### 6- PRAZOS DE EXECUÇÃO

A acordar com V. Exas em função das vossas necessidades e do planeamento geral dos trabalhos;

#### 7- CONDIÇÕES DE PAGAMENTO

Por medições mensais no dia 26 de cada mês ou no primeiro dia útil que se lhe seguir quando aquele recaia em Sábado, Domingo ou feriado.

#### 8- PRAZOS DE PAGAMENTO

A combinar.

#### 9- REVISÃO DE PREÇOS

Os trabalhos nos sejam adjudicados dentro do prazo de validade da nossa proposta.

Os nossos preços não incluem o valor referente ao imposto de Valor Acrescentado, o qual será debitado separadamente, à taxa legal em Vigor.

#### 10- VALIDADE DA PROPOSTA

A validade desta proposta é de 15 Dias a contar da presente data, podendo este prazo ser prorrogado caso haja acordo de ambas as partes.

#### 11- PREÇOS

A nossa proposta nas condições descritas entende-se por valor total, conforme lista de quantidades e preços Unitários anexa.